

広告お申し込み・入稿の注意点

広告掲載規定

広告お申し込みの締切は媒体により異なりますので、弊社担当にご確認ください。
広告のお申し込みの際には必ず書面もしくはメールにて提出をお願い致します。
お申し込み締切以降の掲載延期や中止のご要望はお受けできません。
タイアップ広告についての内容や前付、編集頁対向等の掲載位置のご希望は事前にご相談ください。
広告主及び広告会社各位は、弊社広告掲載基準のご理解とご対応をお願い致します。

広告掲載基準

日本雑誌広告協会及び弊社雑誌広告基準に準じ、広告掲載可否について判断致します。
原稿審査の後、広告内容や表現上において修正をお願いすることや、掲載をご遠慮いただくこともございます。

◆原則として掲載をお断りしている業種、業態及び広告内容

- 国内の法令、国際条約などに違反するもの
- 広告主が明らかでなく、責任の所在が不明なもの
- 投機・射幸心をあおる表現が使われている広告
- 「風俗営業等の規制及び業務の適正化等に関する法律」による規制の対象となるもの
- 性に関する広告で、次に該当するもの ラブホテル、成人向け(アダルト)ソフトおよび商品(フェロモン香水含む)等の広告
- 宗教に関する広告
- 食品や化粧品等により、丰胸・伸長あるいは身体の特定期位への効果をうたう広告
- 通信機器等の無料斡旋(サンプルを買い取らせる広告)
- 新古書店の広告
- 著作権物の売買(ディスカウント・ショップ、中古品等)で具体的な価格表示をしている広告
- オンラインゲームなどの架空通貨を現実通貨で取引する行為(RMT)の広告
- 暴力団関係者が関与する広告
- 弊社の競合と判断される媒体の広告
- 内規および日本雑誌広告協会の雑誌広告掲載基準に基づき、不相当と判断されたもの
- その他弊社広告審査会が不相当と判断下した広告

掲載広告の内容に起因する、弊社に対する名誉毀損の請求・著作権の侵害など一切の訴訟に関し、弊社はその責任を負いかねます。

※ 広告掲載規定、広告掲載基準は予告なく変更になる場合があります。営業担当まで必ずお問い合わせください。

取引条件

原則的に広告のお申し込みは、広告代理店経由をお願い致します。
弊社と初めてお取引をいただく場合は、原則として掲載の1ヶ月前金にてお願いしています。

入稿時の注意事項

- 入稿の際、下記の3点を必ずご用意ください
①入稿データ ②PDF入稿仕様書 ③出力見本PDF(原寸)
- 純広告原稿は、完全データで入稿してください。
- デジタル入稿の場合
サーバーへの入稿は行っておりません。データ便などをご利用いただき下記のアドレスにお送りください。

旭屋出版 広告部 進行
〈 shinko@asahiya-jp.com 〉

広告お申し込み・入稿の注意点

原稿制作上の注意事項

- 断ち切り原稿は、マーク・社名・コピー等を仕上り線より5mm以上内側におさめてください。
- センタートンボは必ずおつけください。
- ツブレの原因になりますので、**白ヌキ文字は12Q以上のゴシック**でお願いいたします。また、タイトル・キャッチ以外の小さな文字(本文・キャプション等)については、3色4色のかけ合わせは避けていただくようお願いいたします。
- QRコードをご使用の場合は、原則として4色ではなく墨ベタ1色でお願い致します。また、QRコードが読み込めるコード及びサイズであることをご確認の上、ご入稿ください。

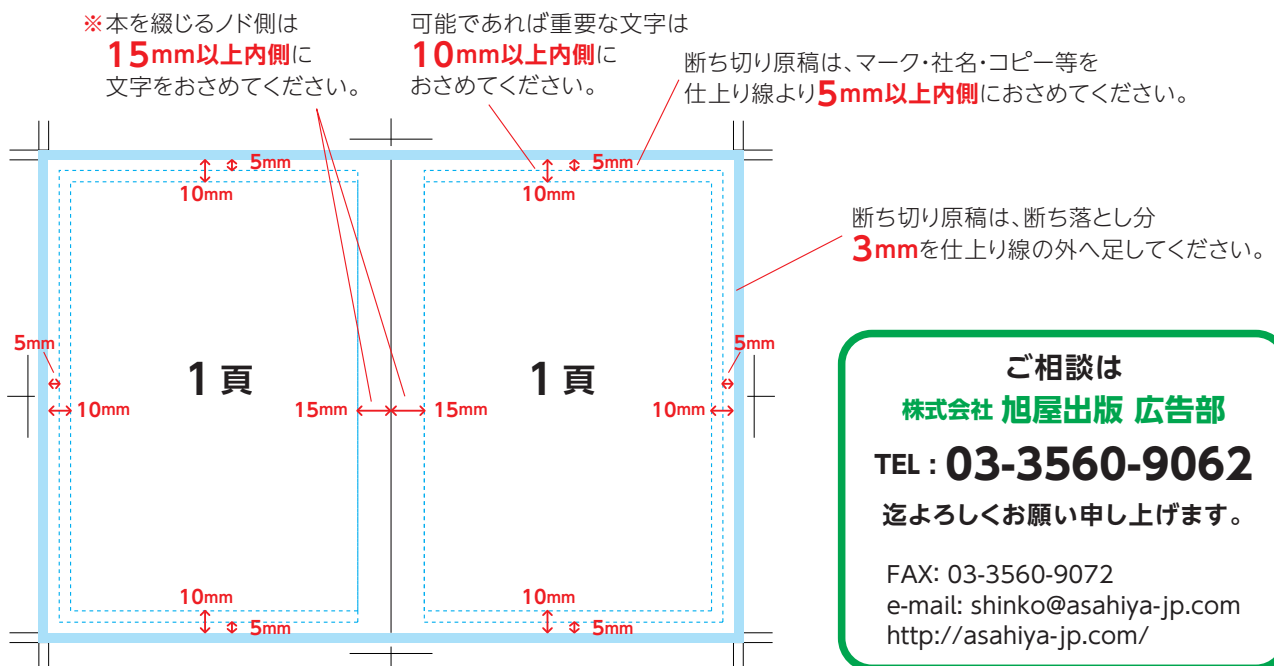
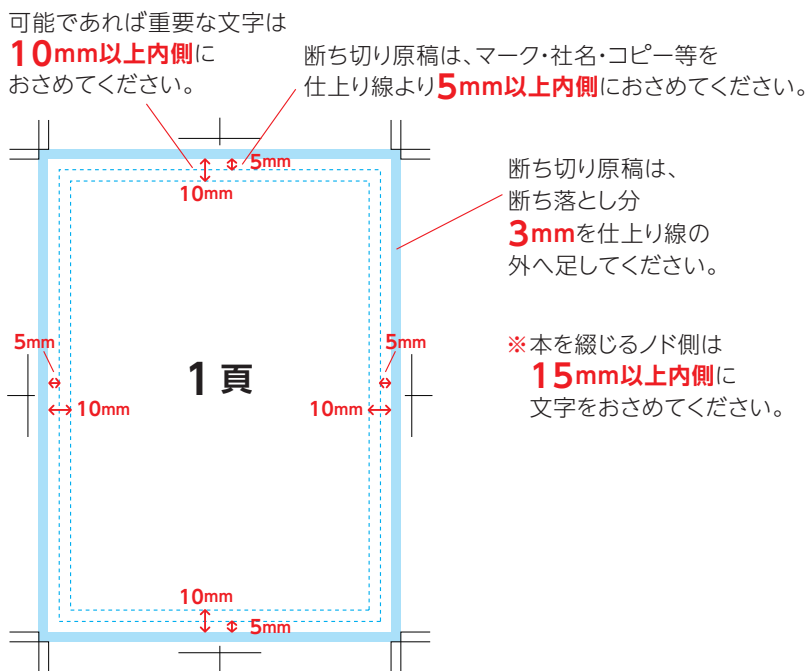

入稿データ形式などについて

●推奨

Adobe

Illustrator CC 2014以下

- ※フォントはアウトライン化してください。
- 画像は埋め込むか、全て添付してください。

InDesign CC 2014以下

- ※英字フォントは添付してください。
- 和文フォントも特殊なものは、可能であればライセンスに従って添付してください。
- パッケージして画像は全て添付してください。

Photoshop CC 2014以下

- ※フォントはラスターライズしてください。

●その他の場合

PDF入稿は、事前にご相談下さい。
Excel、Wordでのご入稿は、出力できない場合がございますので、どうぞ避けていただけると幸いです。

ご相談は

株式会社 旭屋出版 広告部

TEL : 03-3560-9062

迄よろしくお願ひ申し上げます。

FAX: 03-3560-9072

e-mail: shinko@asahiya-jp.com

http://asahiya-jp.com/